



SKÄRMASKIN MODELL PREMIUM 350 SM & 350 GM



Utgåva Jan 14



Ett vassare val

**FÖRSÄLJNING
SERVICECENTER
RESERVDELAR**

**08-53470150/FAX08-53470169
08-53470155/FAX08-53470169
08-53470160/FAX08-53470169**

www.abwe.se eller www.berkel.se



ABW Equipment AB/BERKEL

CE-INTYG

Tillverkare: Avery Berkel
TYP: Skärmaskin Premium 350 SM & 350 GM

Motsvarar kraven av följande EG-direktiv

Maskindirektiv: 2006/42/EG
EMC-direktiv: 2004/108/EG
LVD-direktiv: 2006/95/EG

Mikael Lydén/ Försäljningsansvarig
Mikael Lydén

ABW Equipment AB/ Berkel – Fågelviksvägen 18-20 145 53 Norsborg

INSTRUKTION

BERKEL SKÄRMASKIN PREMIUM 350 SM & 350 GM ANVÄNDNING

Placera den produkt som skall skivas på matarbordet (fig.1 E)

Välj skivtjocklek genom att vrida ratten (fig. 2A)

till önskat läge, OBS siffrorna på vredet visar skivtjocklek i mm.

Starta maskinen genom att trycka på den gröna startknappen (fig. 1C)

DAGLIG RENGÖRING

Drag matarbordet så långt det går mot maskinens front. Vrid tjockleks inställningen så långt åt höger som möjligt (förbi 0-markeringen). Lossa låsvredet (fig. 1D) och lyft bort matarbordet. Tag bort klingskyddet (fig. 2C) genom att lossa kling skruven (fig. 1A)

Fäll ut och tag bort avvisarplåten (fig. 1B). Maskinens alla delar är nu lätt åtkomliga för rengöring.

SLIPNING AV KLINGAN.

Slipning skall göras minst en gång per vecka för att bibehålla rätt skärpa på klingan. Klingan måste före slipning vara väl rengjord se dessutom till att slipstenarna är rena och fria från fett. Lyft upp slipapparaten och vrid den ett halvt varv åt höger. Sänk därefter ner slipapparaten över klingan. Starta maskinen och tryck in den gröna knappen varvid klingan slipas.

SMÖRJNING

Maskinens glidaxel (fig. 2B) och bithållarens axel (fig. 1F) skall smörjas regelbundet

UNDERHÅLL

Regelbundna servicebesök är att rekommendera som garanti för att Er skärmaskin skall fungera problemfritt

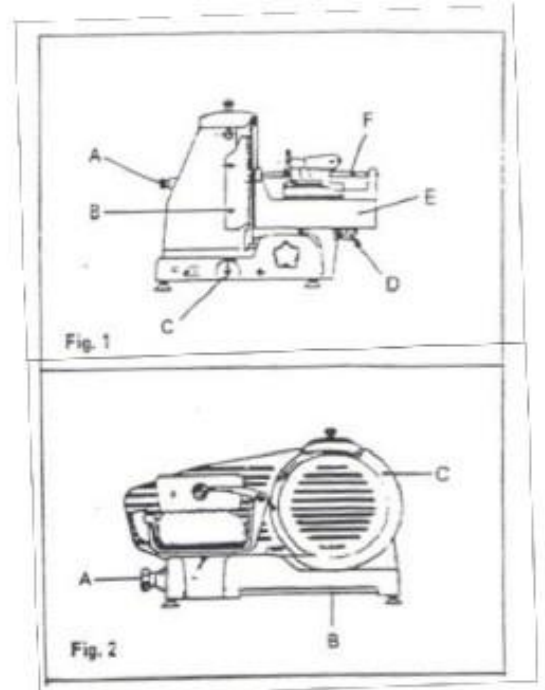

1. Bithållare
2. Låsvred för matarbord
3. Maskinchassi
4. Fäste för matarbord
5. Fingerskydd
6. Klingskydd
7. Tjockleksinställning
8. Ström
9. Ström
10. Matarbord
11. Avvisare
12. Klingskruv
13. Mothåll
14. Klinga
15. Slipapparat
16. Låsskruvslipapparat

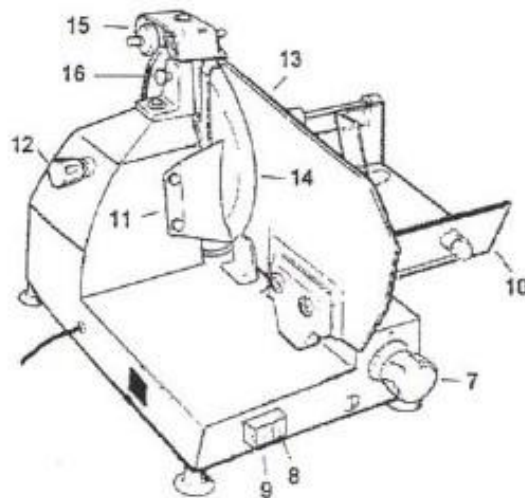
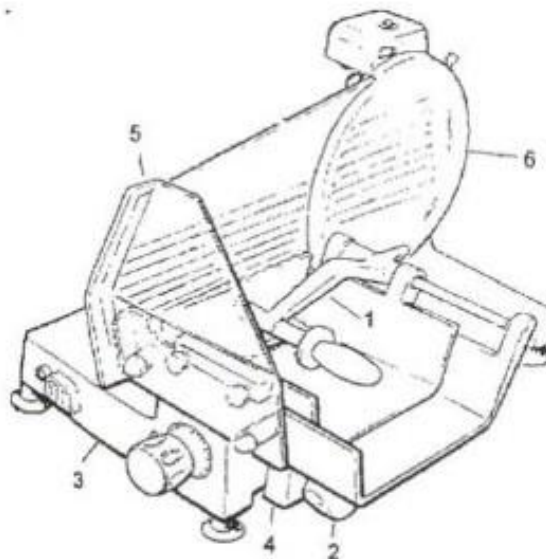

1. Bithållare
2. Låsvred för matarbord
3. Maskinchassi
4. Fäste för matarbord
5. Fingerskydd
6. Klingskydd
7. Tjockleksinställning
8. Ström
9. Ström
10. Matarbord
11. Avvisare
12. Klingskruv
13. Mothåll
14. Klinga
15. Slipapparat

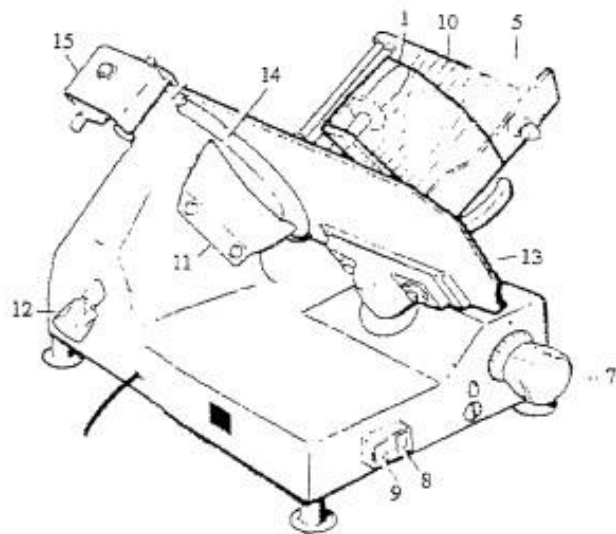
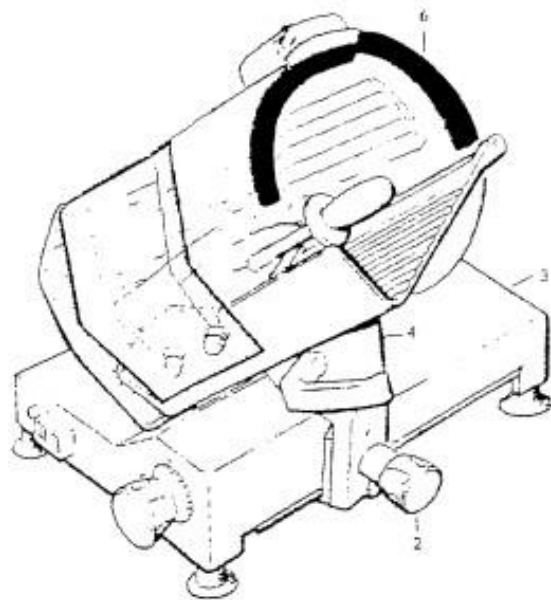



Demontering av matarbordet

Vrid vredet för tjockleksinställningen så långt som möjligt förbi 0-markeringen.

Drag matarbordet mot dig så långt det går. Lossa vredet och lyft matarbordet rakt uppåt.

OBS! matarbordet kan endast demonteras då tjockleksinställningen står på 0 och matarbordet är i främre stoppläget.

Demontering av klingskydd

Lossa klingskruven och lyft bort klingskyddet.

Electrical diagram

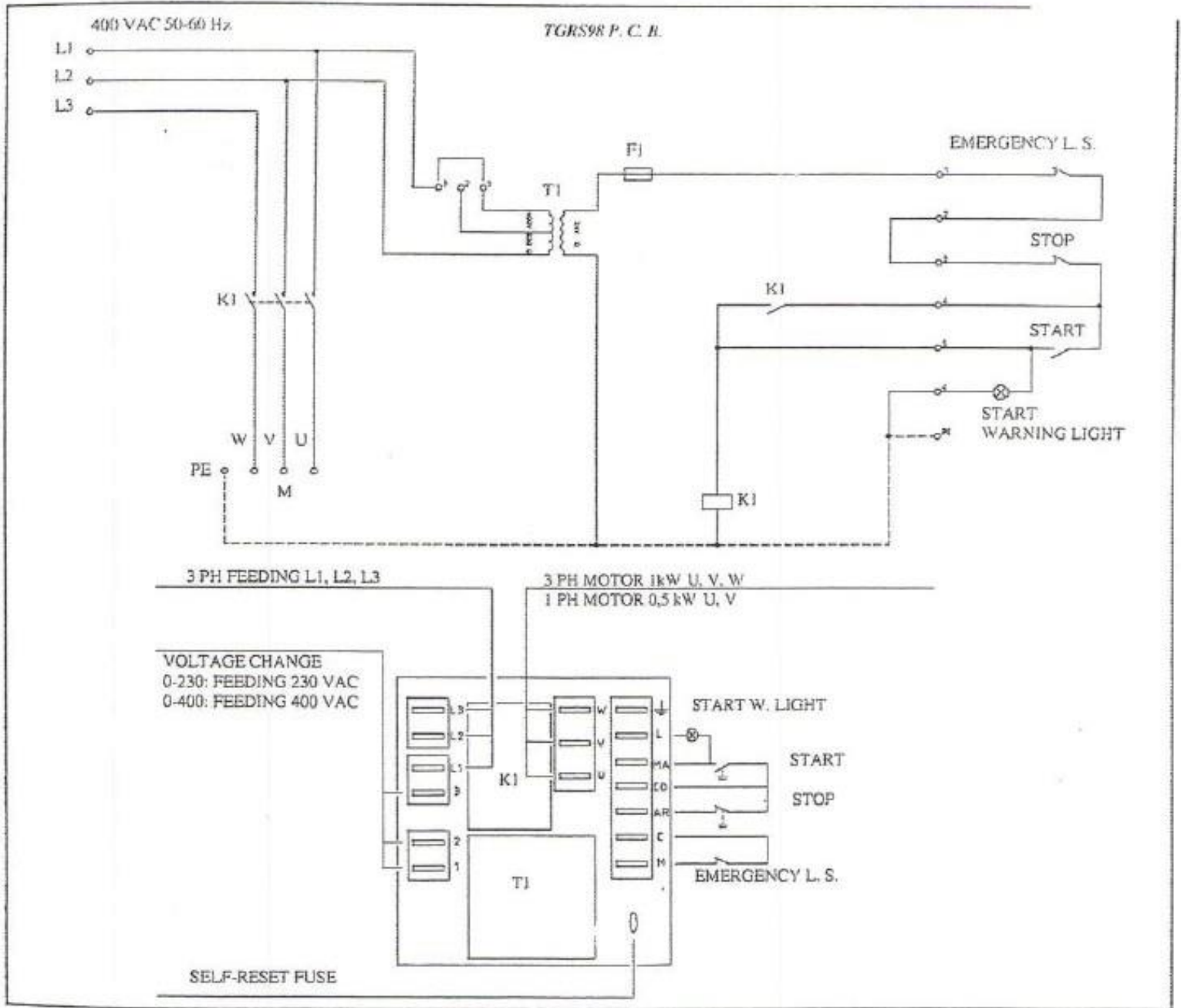

BERKEL

Always The Original

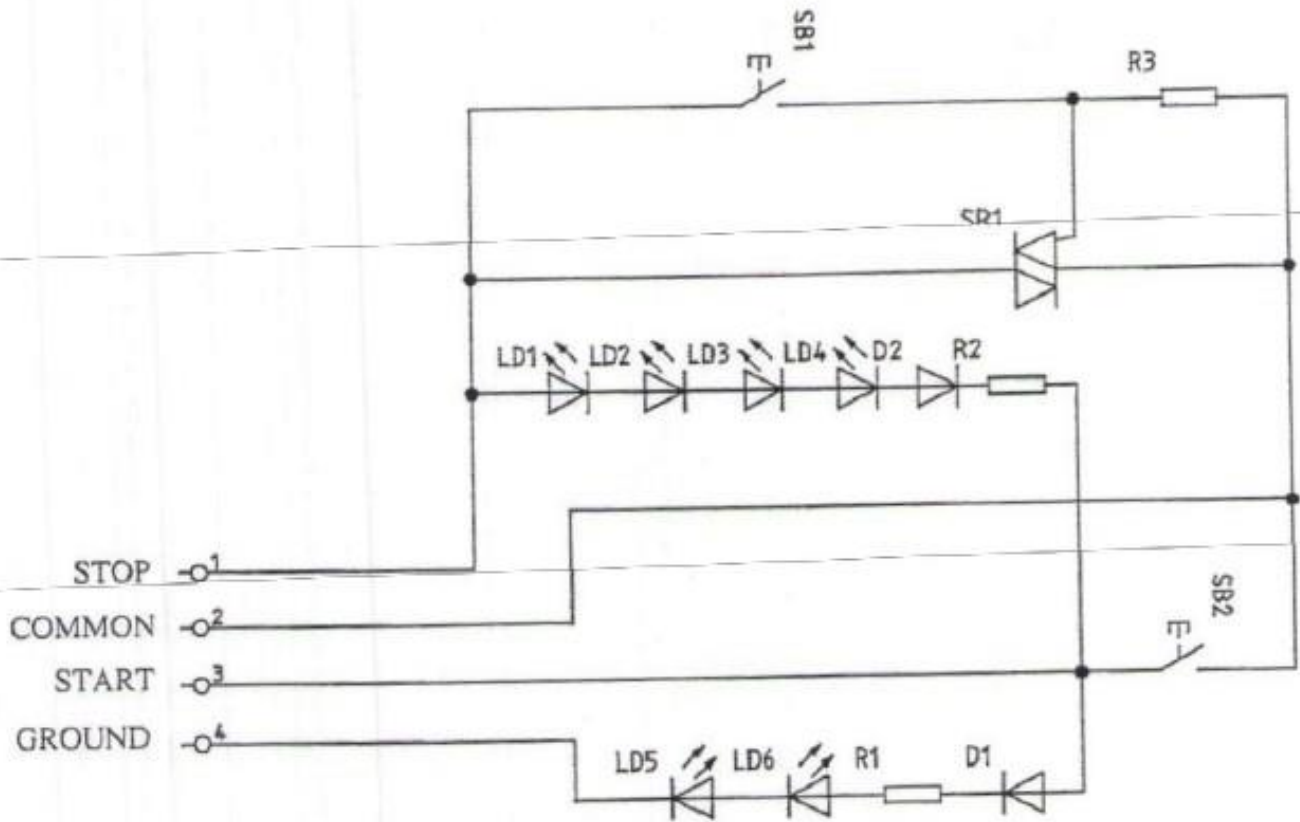



RENGÖRINGSINSTRUKTION AV SKÄRMASKIN

1. Demontera matarbord samt klingskydd.
Handdiska delarna, ej maskindisk.
2. Använd en ren fuktad torkduk med diskmedel.
Rengör maskinen uppifrån och arbeta nedåt.
3. Använd även rengöringsborste eller flaskborste runt klingan.
4. Därefter, när maskinen är välrengjord skall man spraya Berkels desinfektionssprit YtDes70 över maskinen.
Låt lufttorka till nästa dag. Ingen avtorkning krävs!

MASKINEN FÅR EJ ÖVERSPOLAS MED VATTEN

Ring Berkel Reservdelar för lämpliga rengörings tillbehör

08-53470160

Rengöringskit (Torkdukar, rengöringsborstar mm)art.nr: 4601-0112

YtDes70% Etanol Sprayflaska art.nr: 81002

Livsmedelsgodkänd sprayoljaart.nr: 80664

www.abwe.seeller www.berkel.se

